

- AREA S.I.C.
- AREA INTERVENTO
- STRADA IN PROGETTO

COMUNE DI LULA
PROVINCIA DI NUORO



**Lavori di Sistemazione
 delle Strade Vicinali**

COMMITTENTE:
 Comune di Lula
 Via Dei Mille 5, 08020 Lula (NU)

FIRMA

FASE:
 PROGETTO ESECUTIVO

DATA

ELABORATO:
 Corografia

PROGETTISTA:
 R.T.P.
 Dott.Ing. C.PINTORE (C.pisnoppo)
 Dott. Geol. M. Ena- Dott. Ing. A. Morella

TAV. -

SCALA
 1 : 10000

Regione Autonoma della Sardegna

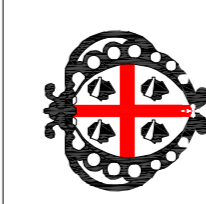



Strada Vicinale S.Nicola: Planimetria di Progetto
scala 1:1000

Regione Autonoma della Sardegna

COMUNE DI LULA
PROVINCIA DI NUORO

Lavori di Sistemazione delle Strade Vicinali

COMMITTENTE: Comune di Lula Via Dei Mille 5, 08020 Lula (NU)	FIRMA
FASE: PROGETTO ESECUTIVO	DATA
ELABORATO: Strada Vicinale "Su Enu": Planimetria di Progetto	

PROGETTISTA:
S.r.l.
Dot. Ing. C. PINFORÈ (CapoGruppo)
Dot. Geol. M. Fias-Dott. Ing. A. Morillo

PIAZZA CRISPI, 17 - 08100 NUORO tel./fax 0784 37128 email post@studipinore.it

TAV. ---
SCALA 1:1000

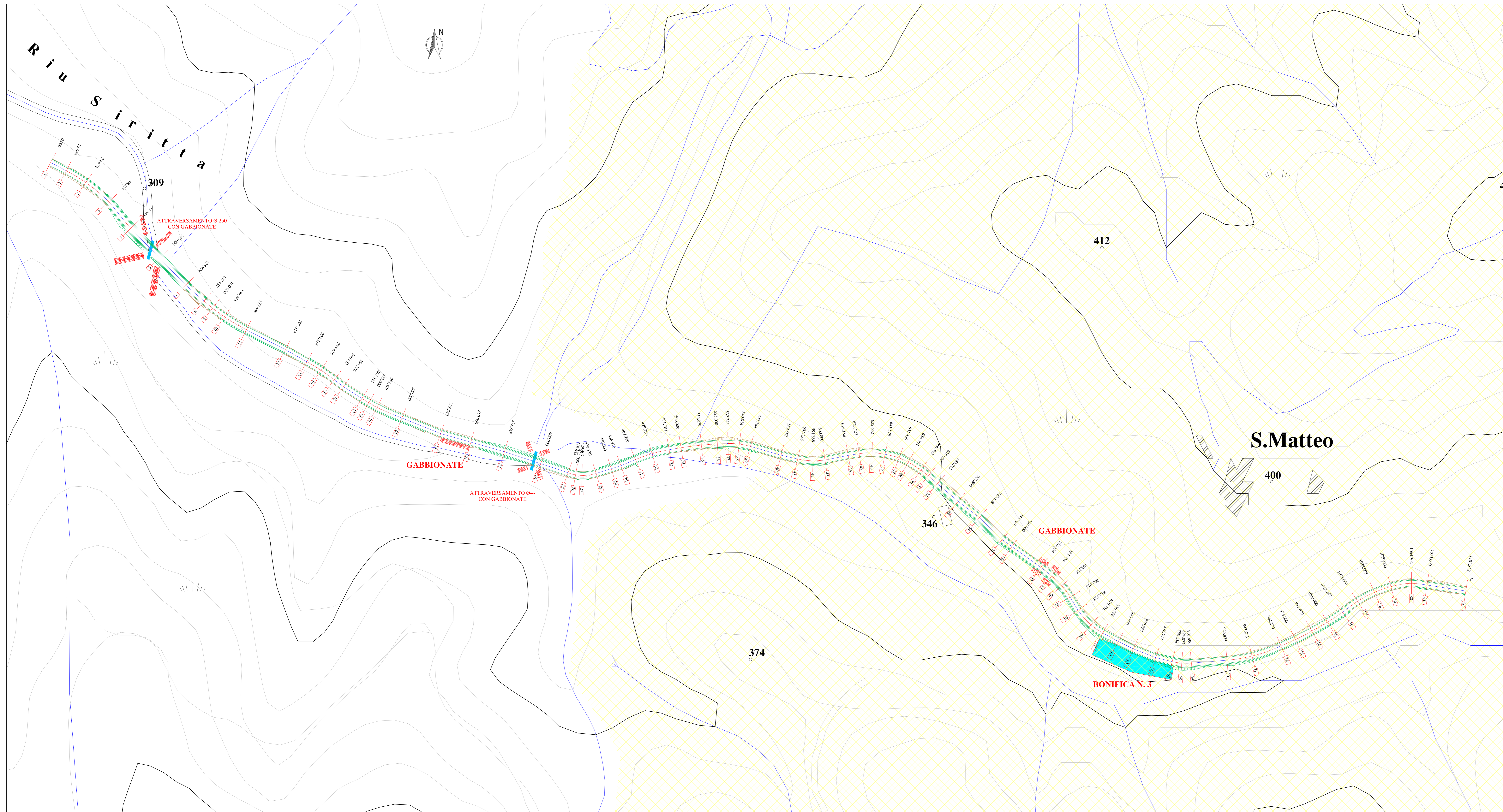

Strada Vicinale S.Matteo: Planimetria di Progetto
scala 1:1000

NUOVO MANTO STRADALE
 AREA S.I.C.

Regione Autonoma della Sardegna

COMUNE DI LULA
PROVINCIA DI NUORO



**Lavori di Sistemazione
delle Strade Vicinali**

COMMITTENTE: Comune di Lula Via Dei Mille 5, 08020 Lula (NU)	FIRMA
FASE: PROGETTO ESECUTIVO	DATA
ELABORATO: Strada Vicinale "S.Matteo": Planimetria di Progetto	



PROGETTISTA:
 S.r.l.
 Dott.Ing. C.PINTORE (Capogruppo)
 Dott. Geol. M. Ena- Dott. Ing. A. Merella

TAV. **3**

SCALA
1:1000

PIAZZA CRISPI, 17 - 08100 NUORO tel./Fax 0784 37128 email posta@studiopintore.it

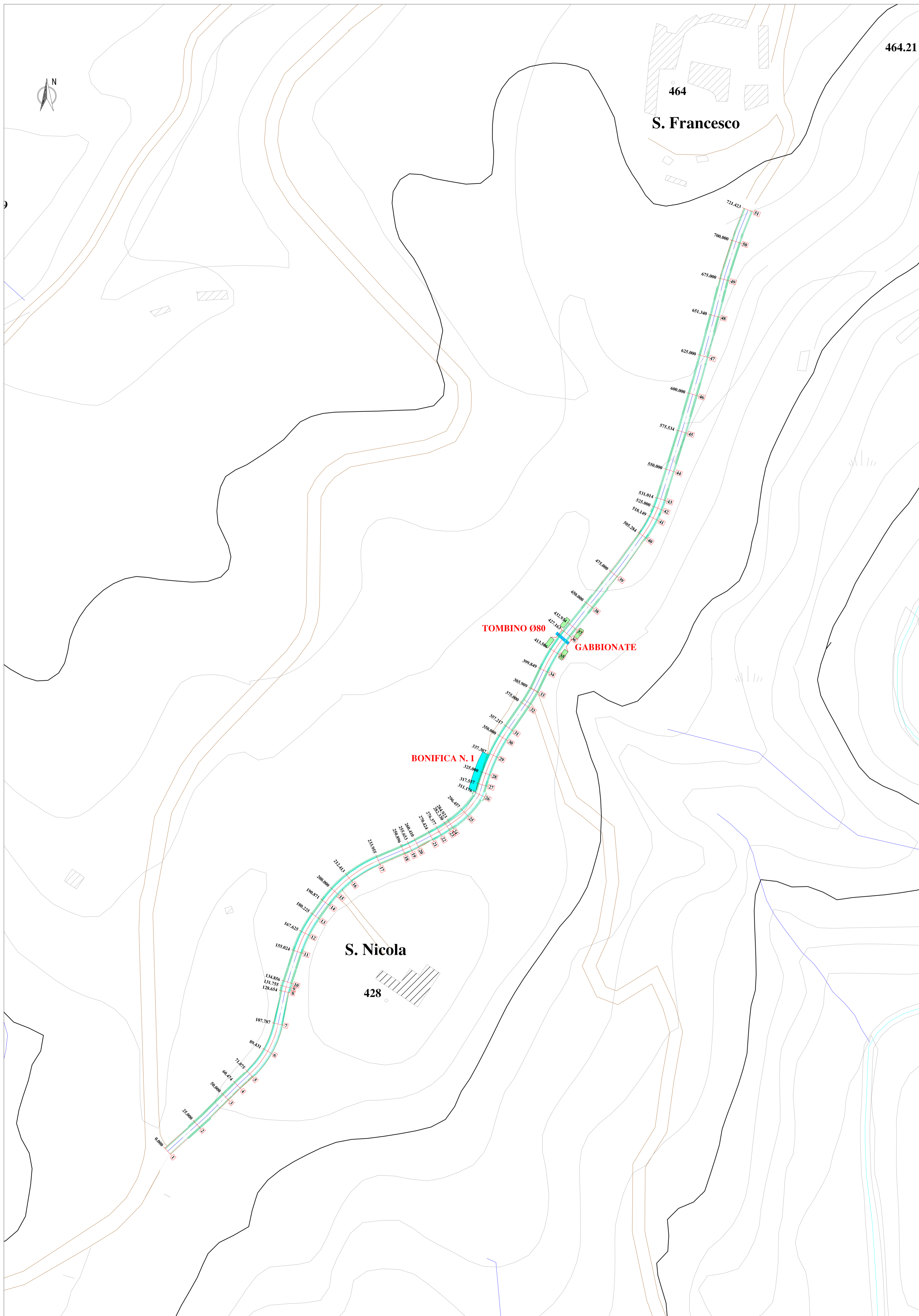

■ NUOVO MANTO STRADALE

Strada Vicinale S.Nicola: Planimetria di Progetto
scala 1:1000

Regione Autonoma della Sardegna

COMUNE DI LULA
PROVINCIA DI NUORO

**Lavori di Sistemazione
delle Strade Vicinali**

COMMITTENTE: Comune di Lula Via Dei Mille 5, 08020 Lula (NU)	FIRMA
FASE: PROGETTO ESECUTIVO	DATA
ELABORATO: Strada Vicinale "S.Nicola": Planimetria di Progetto	

PROGETTISTA:
 R.T.P.
 Dott.Ing. C.PINTORE (Capogruppo)
 Dott. Geol. M. Ena- Dott. Ing. A. Merella

TAV. --

SCALA 1:1000

PIAZZA CRISPI, 17 - 08100 NUORO tel.Fax 0784 37128 email postae@studiopintore.it

Onda Tipo T100

SPESSORE	TANGENTE	ANGOLO	MOMENTO DI INERZIA	MODULO DI RES.	RAGGIO GIRATORIO	AREA
mm	mm	Δ°	cm ⁴	cm ³	cm	cm ²
1.5	32.71	29.79	0.0908	0.0773	0.740	0.166
2.0	32.37	29.91	0.1218	0.1015	0.742	0.221
2.5	32.03	30.03	0.1534	0.1252	0.745	0.277
3.0	31.69	30.15	0.1856	0.1485	0.748	0.332
3.5	31.34	30.27	0.2185	0.1714	0.751	0.388

CARATTERISTICHE DELLE PIASTRE

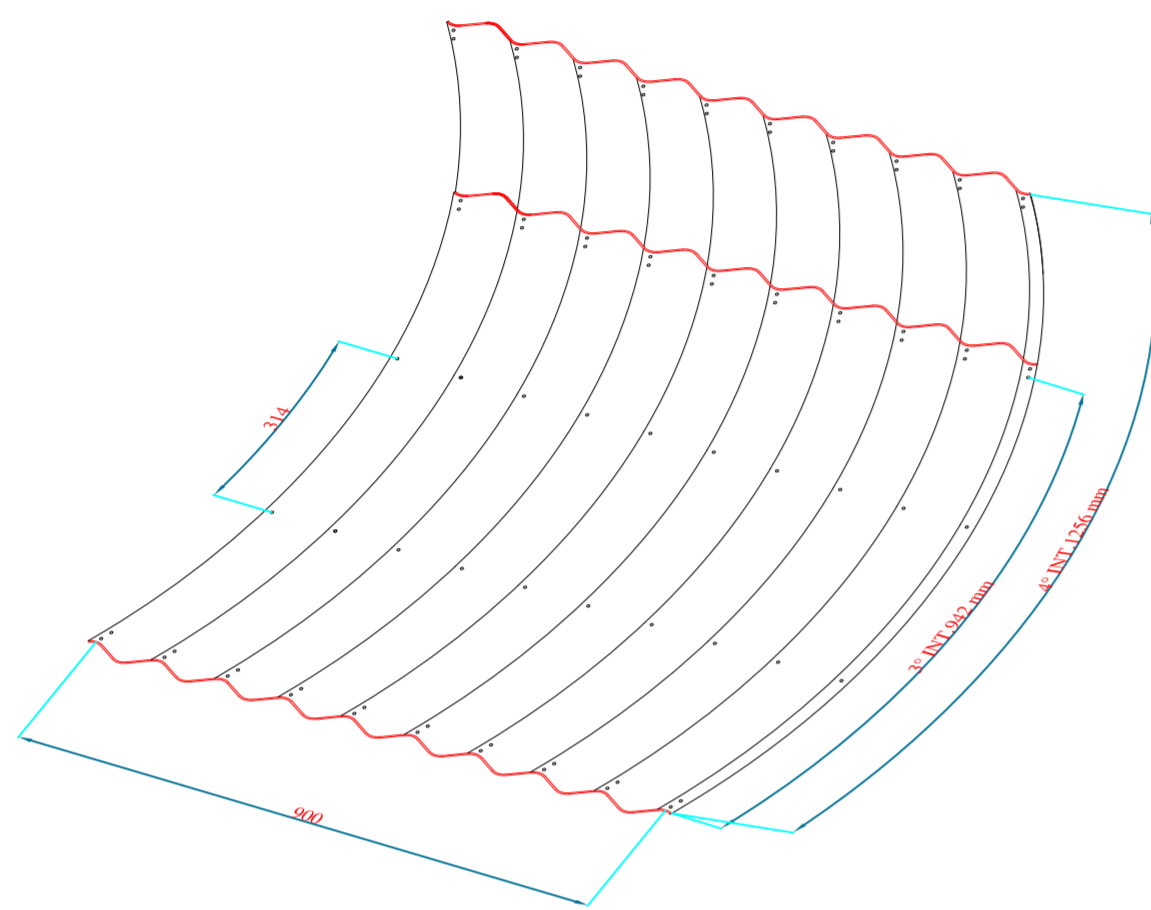

SOVRAPPOSIZIONE PIASTRE AD INTERASSE DI 314 mm

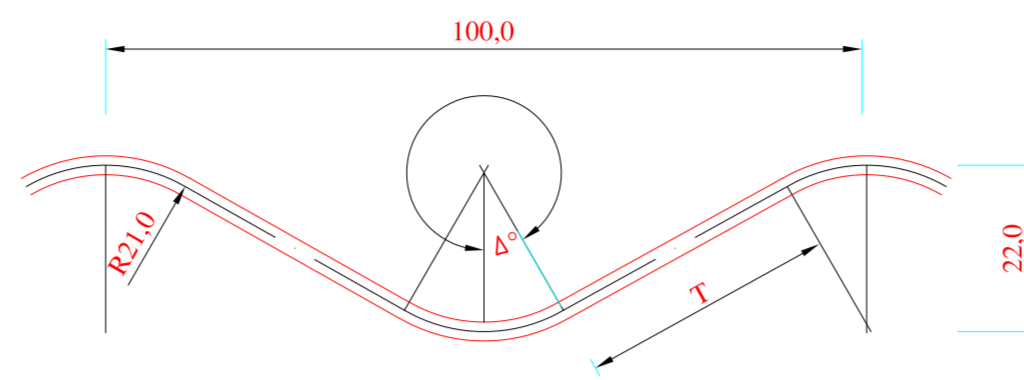

DETTAGLIO SEZIONE PIASTRA
SCALA 1:1

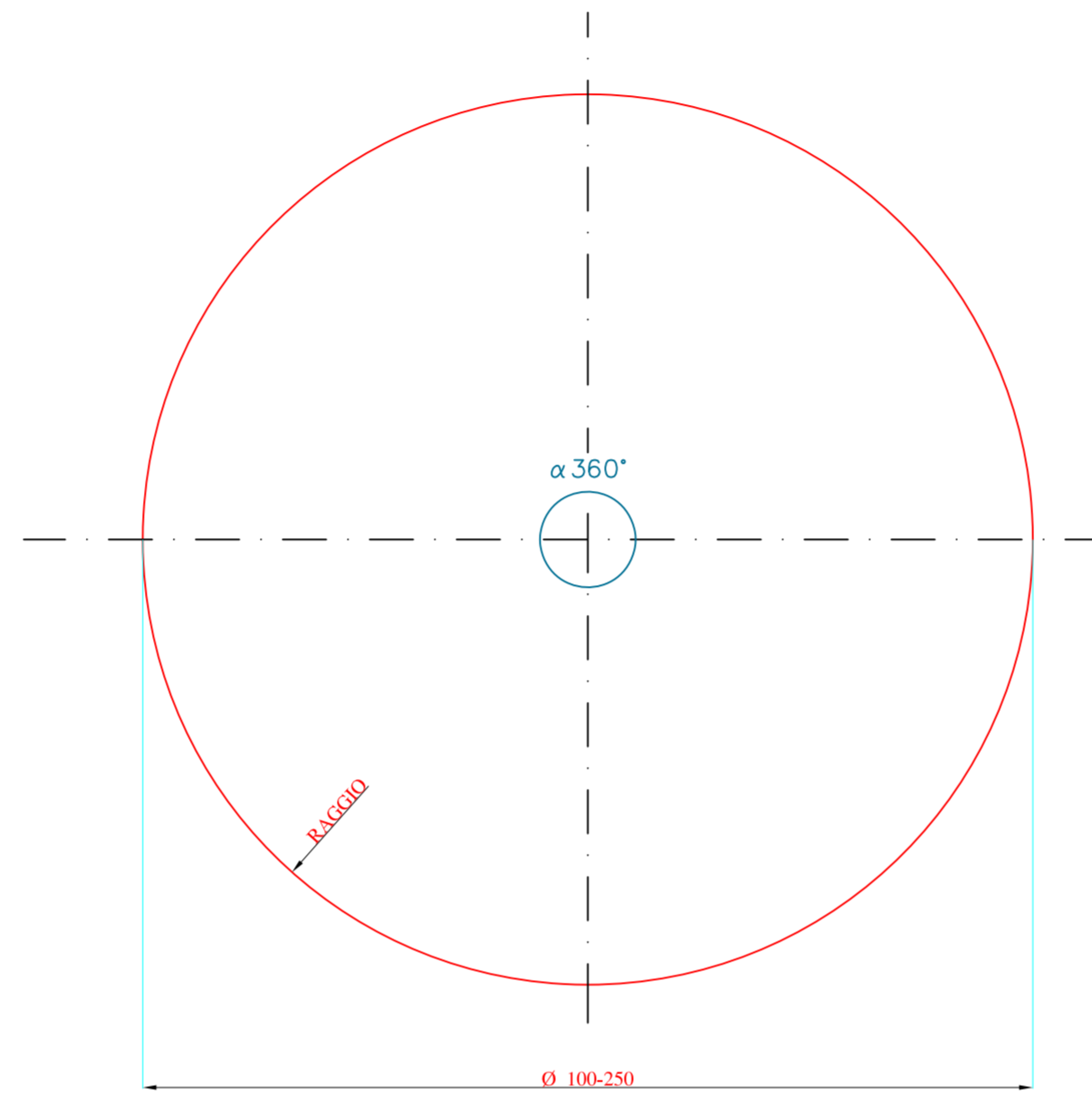

SEZIONE GEOMETRICA CIRCOLARE
SCALA 1:10

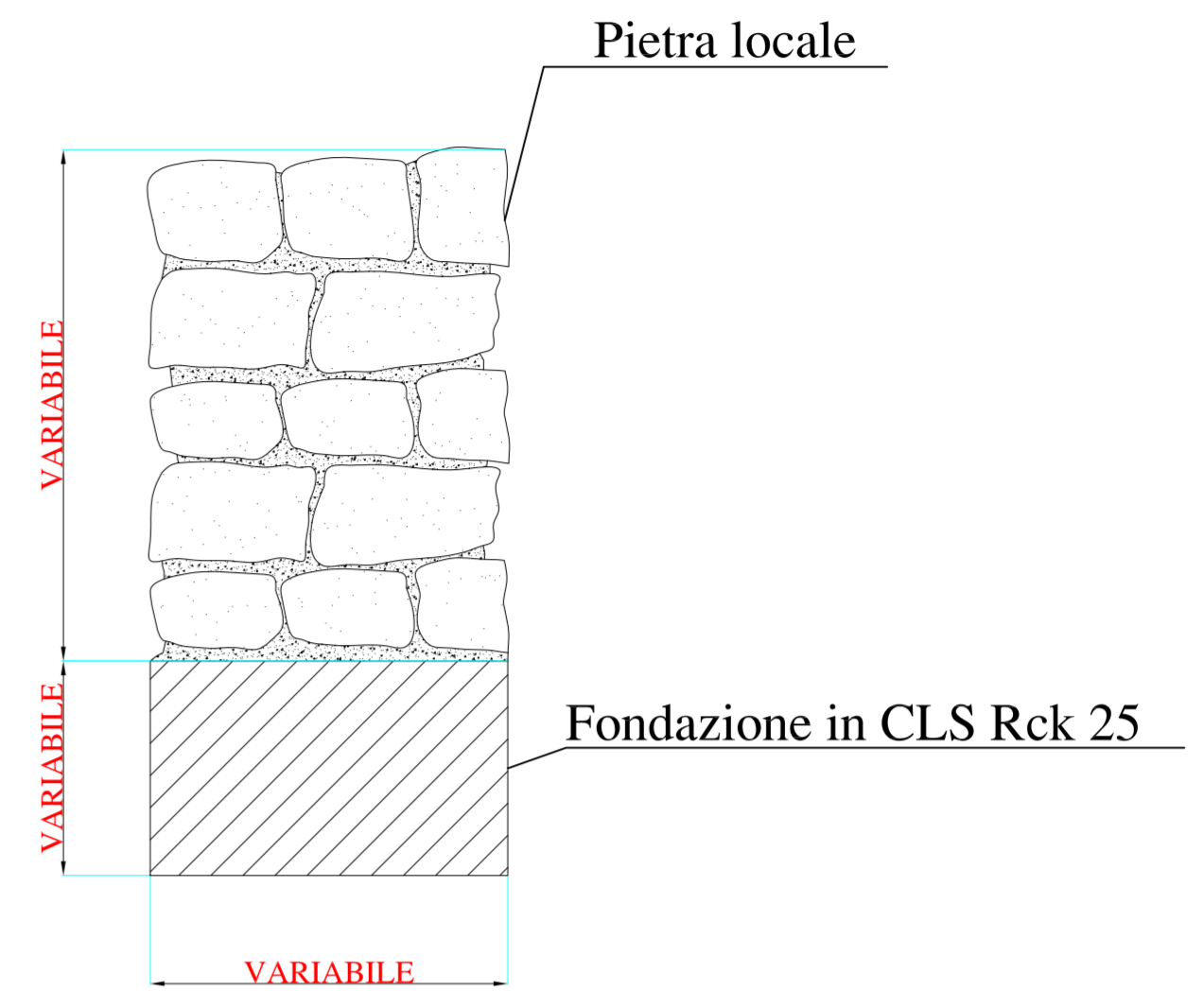

SEZIONE TIPO MURETTI IN PIETRA DA ESEGUIRE NEI LUOGHI E NELLE DIMENSIONI INDICATE DALLA D.L.

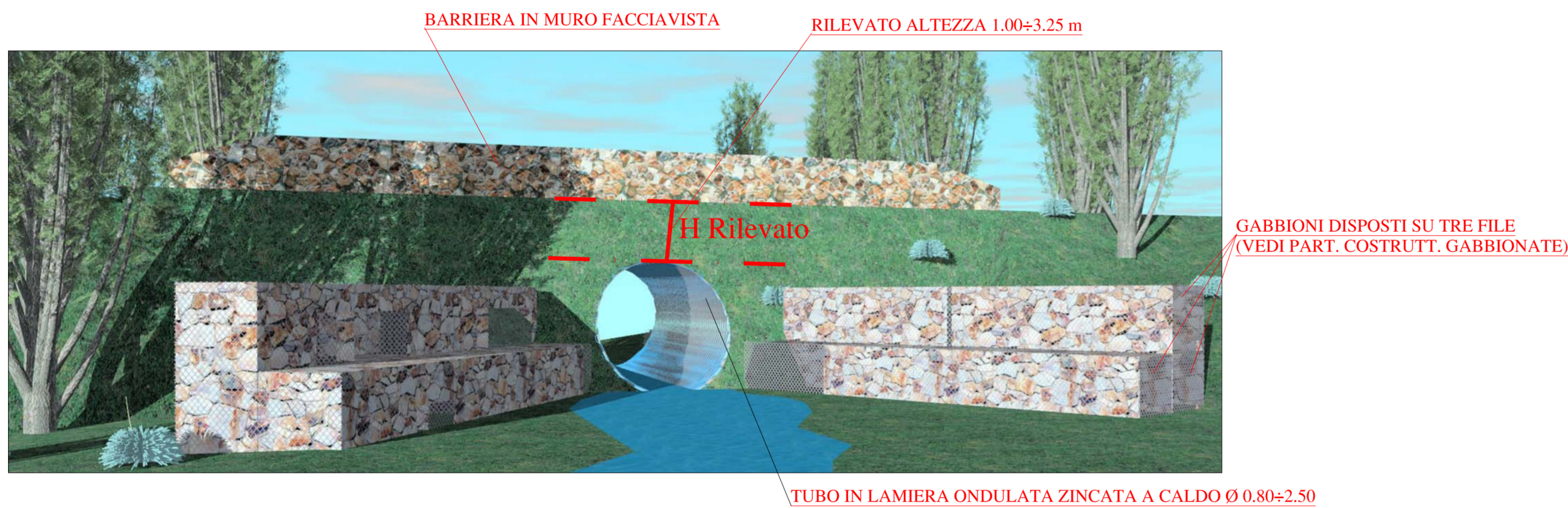

SCEMA TIPO DI ATTRAVERSAMENTO CON GABBIONI :VISTA MONTE



SCEMA TIPO DI ATTRAVERSAMENTO CON GABBIONI :VISTA VALLE

COMUNE DI LULA PROVINCIA DI NUORO



Lavori di Sistemazione delle Strade Vicinali

COMMITTENTE:
Comune di Lula
Via Dei Mille 5, 08020 Lula (NU)

FIRMA

FASE:
PROGETTO ESECUTIVO

DATA

ELABORATO:
PARTICOLARI COSTRUTTIVI :SCHEMA TIPO DI ATTRAVERSAMENTO CON GABBIONI

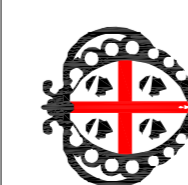

PROGETTISTA:
R. T. P.
Dott. Ing. C. PINTORE (Capogruppo)
Dott. Geol. M. Ena- Dott. Ing. A. Merella

TAV.

--

SCALA

1 : 20